



# uGate

## Toegang & controle / Schuifpoort

De schuifpoort uGate van Heras zorgt voor een hoog beveiligingsniveau bij grotere doorgangen. De uitvoering met enkele poort biedt een vrije breedte van 12 meter, terwijl bij de dubbele variant de vrije doorgang maximaal 24 meter bedraagt. De poort is leverbaar in verschillende hoogten, variërend van 1,5 tot 2,5 meter.

De sterke zelfdragende aluminium constructie is licht qua gewicht en maakt wieltes – die door vuil of sneeuw kunnen blokkeren – overbodig. Deze handmatig of elektrisch te bedienen poort is leverbaar met een Heracles of Atlas spijlenvulling voorzien van poedercoating in een RAL-kleur.

De uGate is DoP- en EN-gecertificeerd en leent zich uitstekend voor het toepassen van toegangscontrole en beveiligingsopties. Dit maakt de uGate uitermate geschikt voor havens, high-risk terreinen, luchthavens, transport- en distributiecentra en militaire terreinen.

- **Modulaire opbouw voor een eenvoudige installatie**
- **Zelfdragende constructie voor een betrouwbare werking**
- **Enkele of dubbele uitvoering – tot 24 meter**
- **Te integreren met opties voor toegangscontrole en beveiliging**
- **Lichtgewicht aluminium frame leverbaar met Heracles en Atlas spijlenvulling**

## Tekeningen (afmetingen in mm)

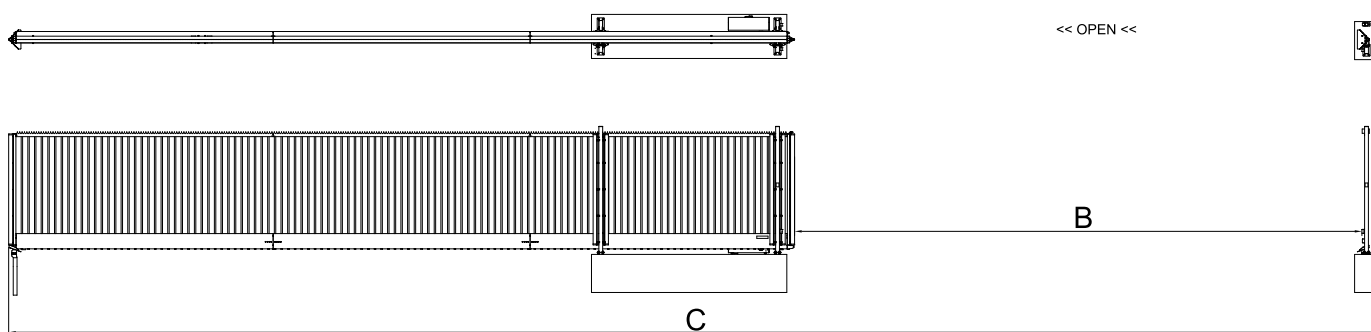

## Technische specificaties

Type	Enkele poort				Dubbele poort			
	Vrije doorgang (B)		Totale benodigde ruimte (C)		Vrije doorgang		Totale benodigde ruimte	
	Handbediend	Automatisch	Handbediend	Automatisch	Handbediend	Automatisch	Handbediend	Automatisch
uGate 70	7075	6930	17200	17210	14205	14090	33860	33965
uGate 80	8075	7930	19600	19610	16205	16090	38660	38765
uGate 90	9075	8930	21720	21730	18205	18090	42900	43005
uGate 100	10075	9930	23840	23850	20205	20090	47140	47245
uGate 110	11075	10930	26520	26530	22205	22090	42500	52605
uGate 120	12070	11925	28775	28785	24195	24080	57010	57115

**Beschikbare hoogten (A):** 1500, 1800, 2000, 2300, 2500 (2300 en 2500 niet beschikbaar voor uGate 120)

<b>Materiaal</b>	Aluminium onderbalk met aluminium verticale spijlen
<b>Kleur (andere kleuren beschikbaar op verzoek)</b>	RAL 6005 (mosgroen) RAL 6009 (dennengroen) RAL 7016 (antracietgrijs) RAL 9005 (gitzwart)
<b>Afwerking</b>	Poedercoating (dikte 80 µm; hardheid 80 buchholz)
<b>Uitvoering</b>	Enkele of dubbele
<b>Vulling</b>	Verticale Heracles spijlen Verticale Atlas spijlen
<b>Aandrijving</b>	Handbediend of automatisch (zie aparte HMD datasheet)
<b>Bedieningstijd</b>	0,25 of 0,50 m/s

## Certificeringen

- Certificeringen (CE)
- Prestatieverklaring (DoP)
  - Verordening Bouwproducten (305/2011)
  - EN 13241
  - EN 12424 (Windklasse 3)
- Verklaring van Overeenstemming (DoC)
  - Machinerichtlijn (2006/42/EC)
  - EN 13241
  - EMC-richtlijn (2014/30/EU)

## Bestelinformatie

Neem contact op met de Heras vestiging bij u in de buurt voor de precieze bestelgegevens.

## Aanbevolen toebehoren

- Heracles hekwerk
- Atlas hekwerk
- Electric fence
- HMD (Heras Motor Drive)